

BOBROV DNEVNIK



Kinodvor.
Mestni kino.
www.kinodvor.org



Ustanoviteljica
Mestna občina
Ljubljana



MLADINSKO



BOBRI
7. LJUBLJANSKI FESTIVAL
KULTURNO-UMETNOSTNE VIZIJE

IZDELAJVA
GA SKUPAJ!

✓ POGLEJVA,
KAJ VSE
IMAVA NA
VOLJO.

BOBROVO GLEDALIŠČE



NAJPREJ SI IZMISLIVA, KAJ BOVA V NJEM POČELA.



GLEDALA
FILME

izdelajva KINO

PLESALA

izdelajva PLESNO
GLEDALIŠČE



UPRIZARJALA
ZGODBE

izdelajva DRAMSKO
GLEDALIŠČE

IGRALA Z
LUTKAMI

izdelajva LUTKOVNO
GLEDALIŠČE



USTVARJALA
GLASBO

izdelajva GLASBENO
GLEDALIŠČE ali
KONCERTNO DVORANO

SLIKALA,
OBLIKOVALA,
KIPARILA,
RAZISKOVALA ...

to bo najino
DOMIŠLJIJSKO
GLEDALIŠČE



KAJ POTREBUJEŠ?

škarje, barvice in barve vseh vrst, samolepilni trak in lepilo

NAČRT

1. IZTRGAJ PLATNICE BOBROVEGA DNEVNIKA

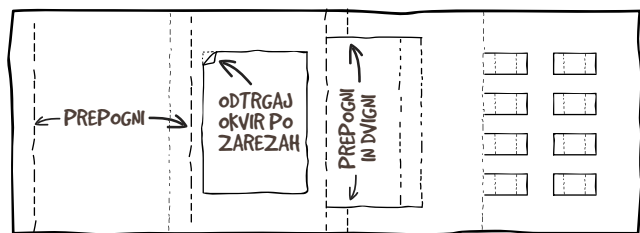

PRAV PA, PRIDE SE

trša podlaga za model, trša podlaga za osebe in rekvizite, različni kosi blaga, paličice (recimo tiste od sladoleda), škatle in lepenke

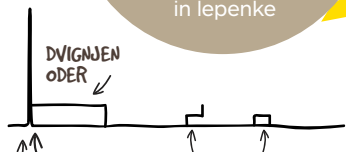

2. POBARVAJ DVORANO, SEDEŽE, ODER, TLA ...

Če sedeže oblepiš z MEHKIM BLAGOM, bodo še bolj udobni. Oder lahko prelepiš z BARVNIM PAPIRJEJEM. Na tla nariši svečano PREPROGO.

3. IZREŽI SCENSKE ELEMENTE (str. 5)

Kje se bo dogajala zgodba (ali ples ali koncert)? S scenskimi elementi (SCENOGRAFIJO) pričaraš prostor dogajanja na odru.

KAJ VSE BO V NAJINEM GLEDALIŠČU?

Prostor v gledališču, kinu, operi niso le zidovi in stene, ampak ga oblikujejo tudi materiali, barve, svetloba, zvok in še marsikaj. Pa pojdiva po vrsti.

4. IZREŽI OPREMO (zvočnike, reflektorje) IN JO RAZPOREDI PO DVORANI IN ODRU (str. 9)

SVELOBA ima v prostoru posebno vlogo, zamejuje in oblikuje PROSTOR DOGAJANJA. Kakšne barve bo luč? Pobarvaj reflektorje.

ZVOČNI PROSTOR določajo glas, šumi, glasba ... Zvok v dvorano prihaja z vseh strani, ne le z odra. Ob obisku kina, gledališča pokukaj, kje vse se skrivajo zvočniki.

5. OPREMI KINO

V kinu se zgodba dogaja na PLATNU.

IZREŽI FILMSKI TRAK IN GA ZLEPI V DOLG ZVITEK (str. 7)

Na oba konca zvitka dolepi prazen trak (tako boš na platnu lahko videl vse sličice zgodbe). Na dolepljenem traku lahko narišeš nadaljevanje filma.

↓ ZALEPI SKUPAJ TRAKOVE, KI SI JIH IZREZAL IZ KNJIZICE

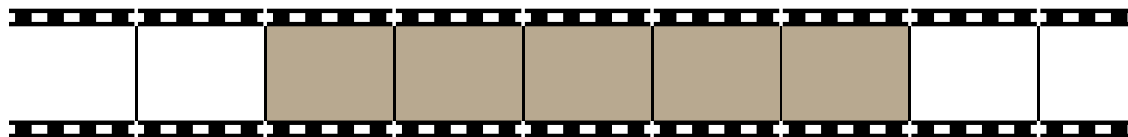

↑ 2. DOLEPI PRAZEN TRAK (IZREZI GA SAM IZ PAPIRJA)

↑ 3. NADALJUJ ZGODBO

PRIPRAVI PROJEKCIJO

Filmski trak vtakni skozi stransko odprtino ob robu platna, nato pa oba konca navij okoli svinčnika ali tulca (glej sliko na str. 13). Tega potem obračaj, tako da se na platnu hitro menjajo sličice. Če boš naredil dovolj dolg trak in boš navijal dovolj hitro, boš videl, kako sličice oživijo.

KDO BO NASTOPAL NA TVOJEM ODRU?



Prostor zaživi šele,
ko so v njem ljudje:
nastopajoči in
gledalci.

KAJ PA DRUGI PROSTORI V GLEDALIŠČU?

GALERIJA

BLAGAJNA

GARDEROBA
ZA OBISKOVALCE

BALKON
IN LOŽA

PROJEKCIJSKA
KABINA

LUČNA IN TONSKA
KABINA

8. POIMENUJ GLEDALIŠČE

Izmisli si ime za svoje gledališče in
ga napiši na TABLO (str. 9). Tablo
pritrdi na vhod v dvorano. Pripravi še
VSTOPNICE za gledalce.

DOBRODOŠLI PRVI NA NAJINI PREDSTAVI!



6. IZREŽI LUTKO BOBRA BOBA IN REKVIZITE

Z rekviziti, kostumom, masko lahko Bober
Bor postane IGRALECA, PLESALEC,
GLASBENIK, PEVEC ali VODITELJ ...
V predstavi lahko nastopijo tudi figurice,
s katerimi se igraš. Bober Bor je vesel družbe!

7. IZDELAJ SAM

Ob dvorano lahko dolepiš škatlo ali pa
druge prostore izdelaj sam iz lepenke
in papirja.



IZREŽI GORNJO KULISO IN JO VTAKNI V ZAREZE OB ODPRTINI NAD ODROM.

(glej skico na str. 2)

IZREŽI NEBOTIČNIK IN SOD

S scenskimi elementi nakažeš, kje se zgodba
dogaja. Lahko si jih izposodiš tudi med svojimi
igračami.



Elementi in kulise so iz predstav: Luna
na cesti (SMG), Lublana in Štiri črne
mravljice (LGL).



foto: Urška Boljkovac

IZREŽI GORNJO KULISO IN JO VTAKNI V ZAREZE OB ODPRTINI NAD ODROM.

IZREŽI NEBOTIČNIK IN SOD



Sličice filmskega traku na naslednji strani so iz filma Pika in Packa packata (Kinodvor/Fivia), na hrbtni strani pa so sličice animacije iz predstave Krabat (LGL).



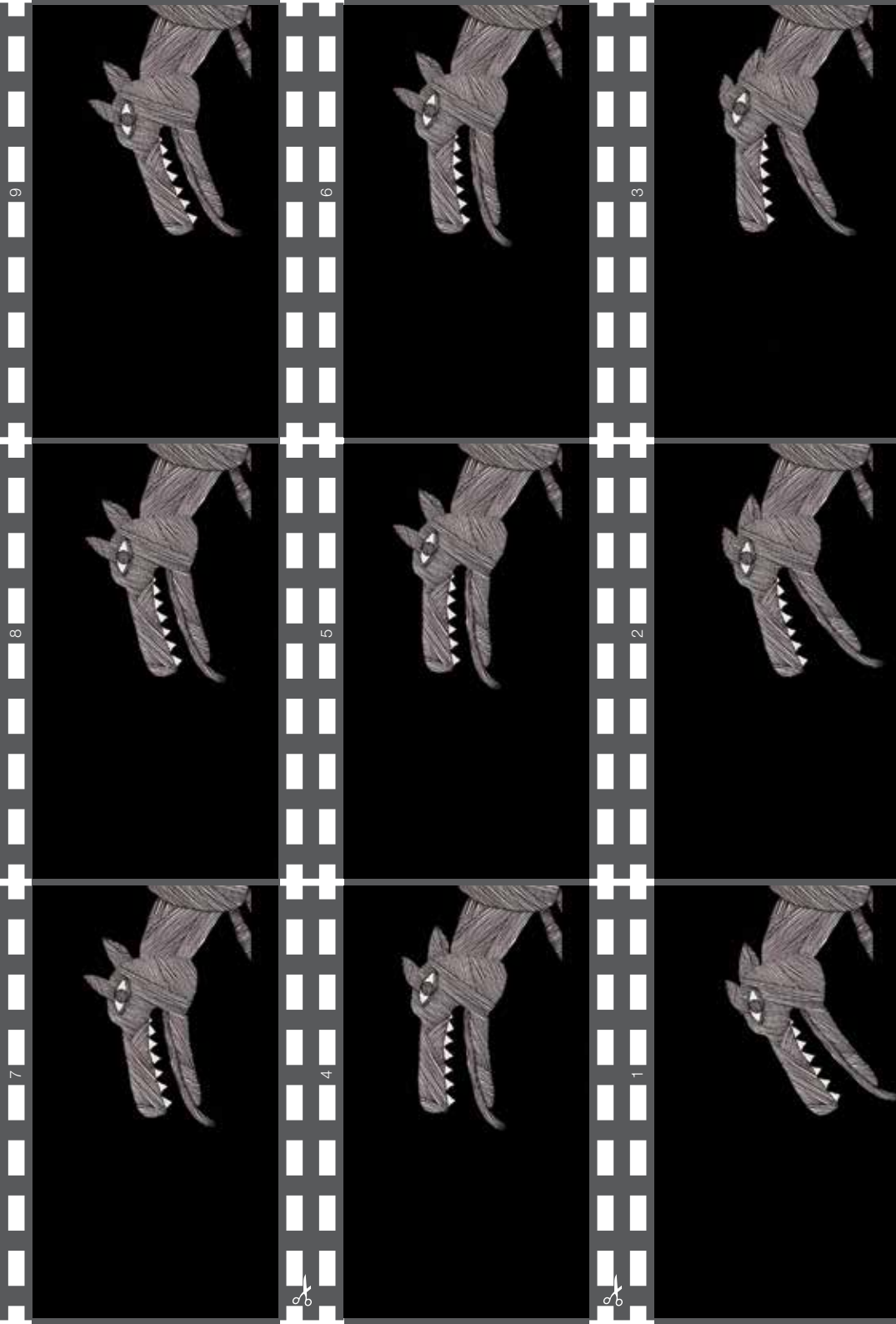

Na SVETLOBNI MOST (če ga postaviš vodoravno) ali STOLP (če ga postaviš navpično) lahko nalepiš reflektorje ali zvočnike.

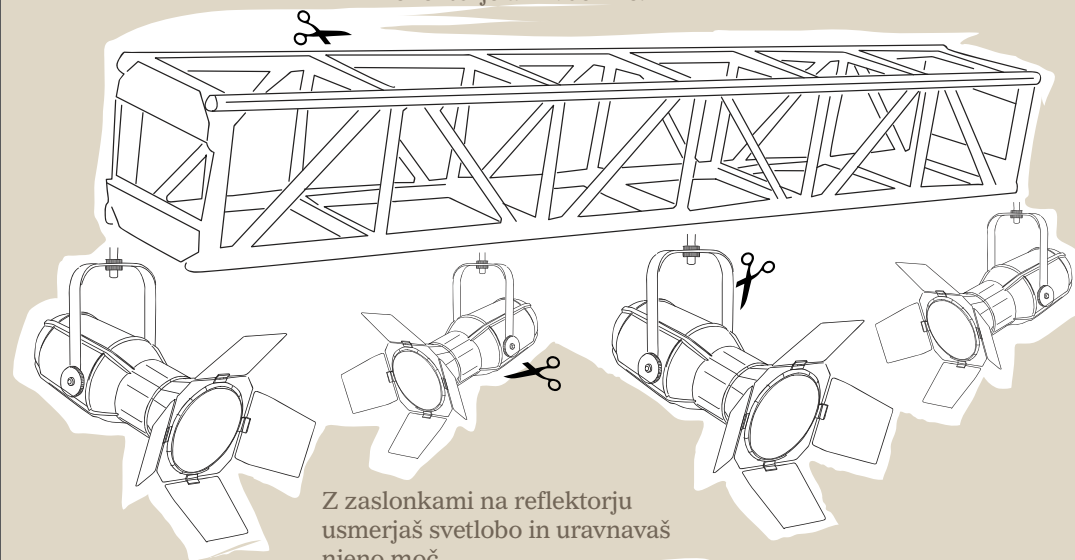

Z zaslonkami na reflektorju usmerjaš svetlobo in uravnavaš njeno moč.

Kako bo gledališču ime? Vpiši na tablo in jo okrasiš.

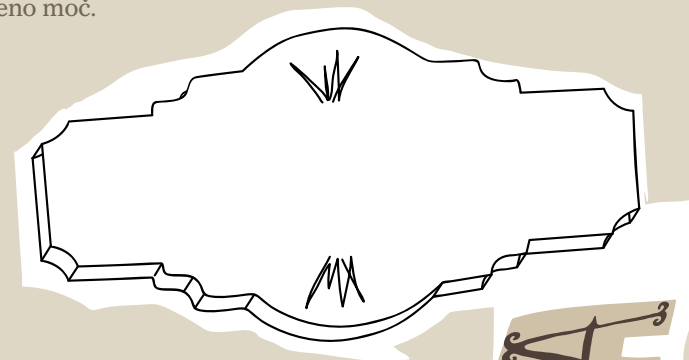

Zvočnike razporedi po odru in dvorani.

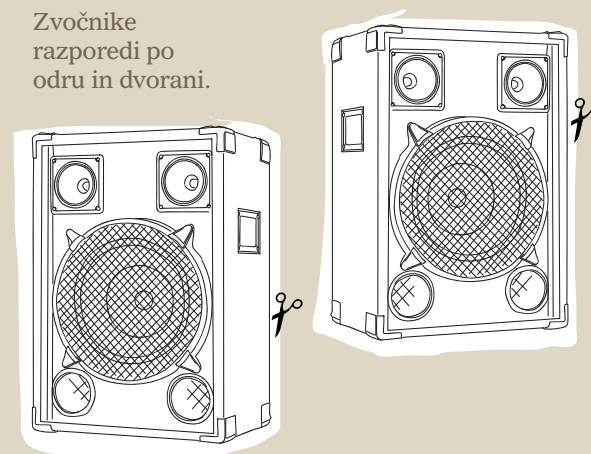

OPREMA

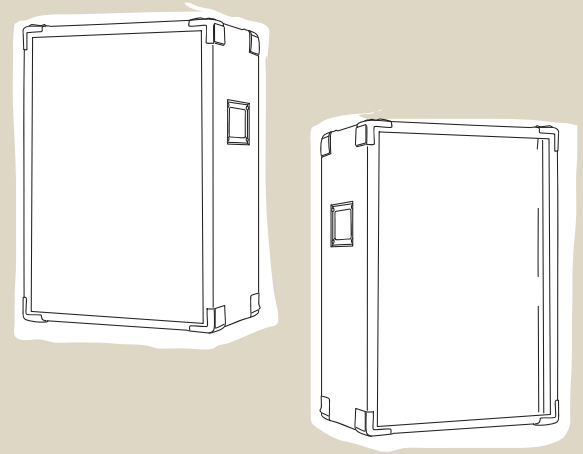
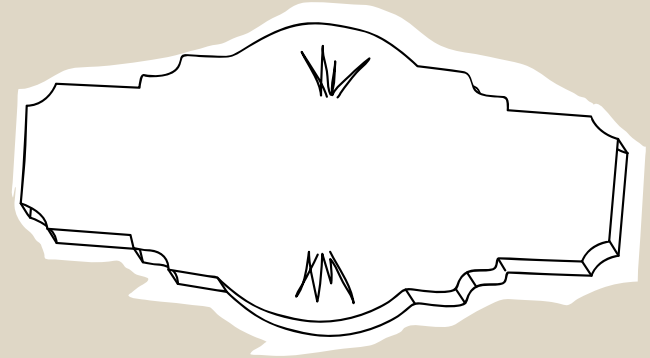
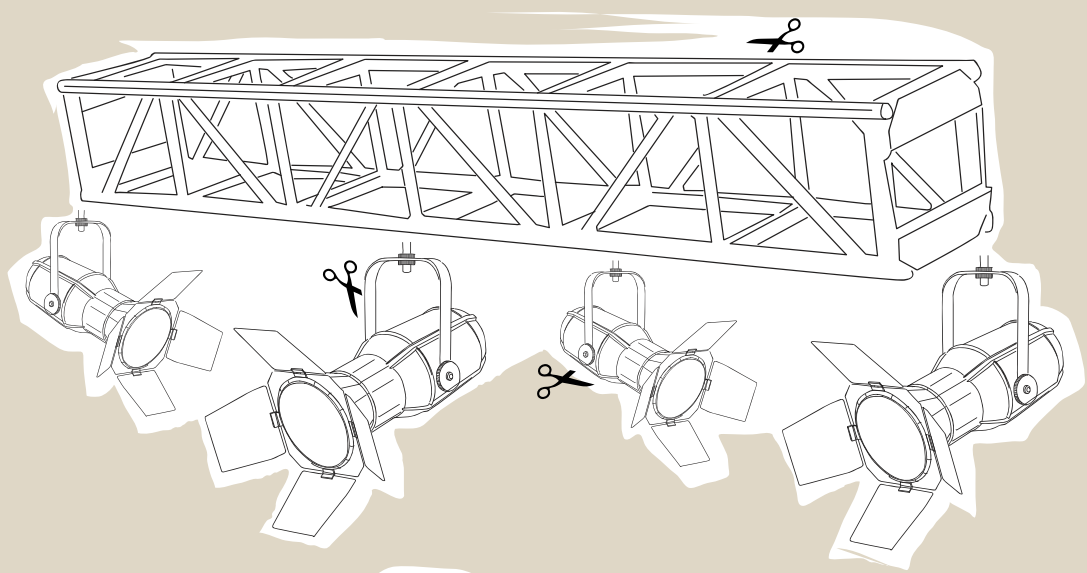

NARIŠI ŠE SAM
OPREMO,
KI SI JO OPAZIL V
DVORANI
ALI NA ODRU OB OBISKU
BOBROV.

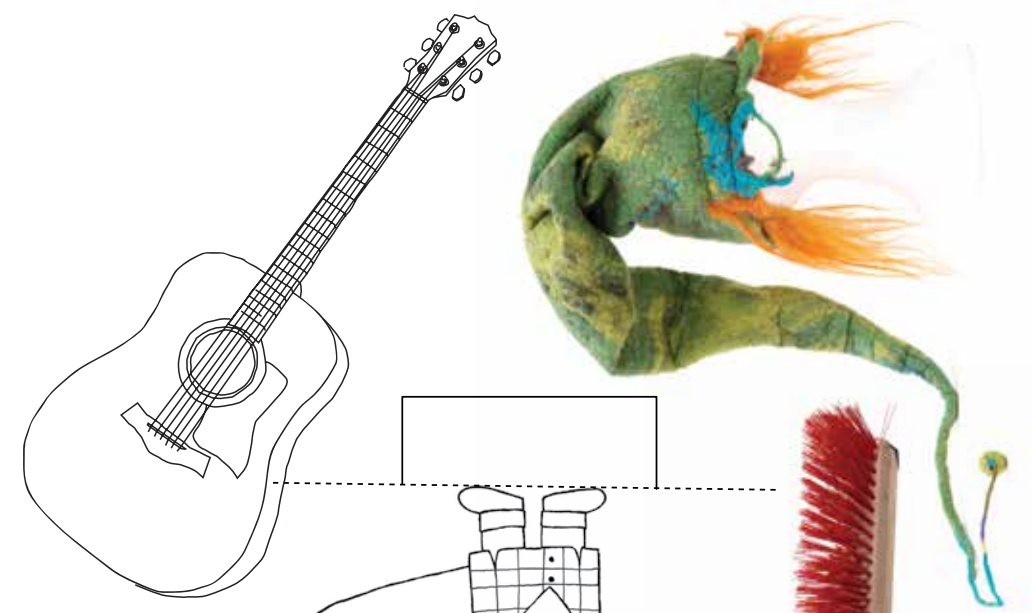

IZREŽI ME IN
POBARVAJ!

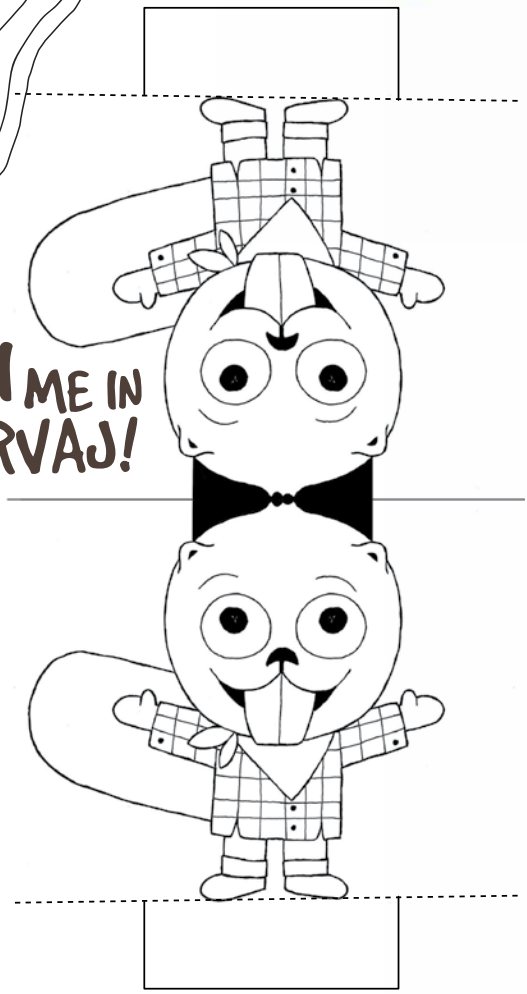

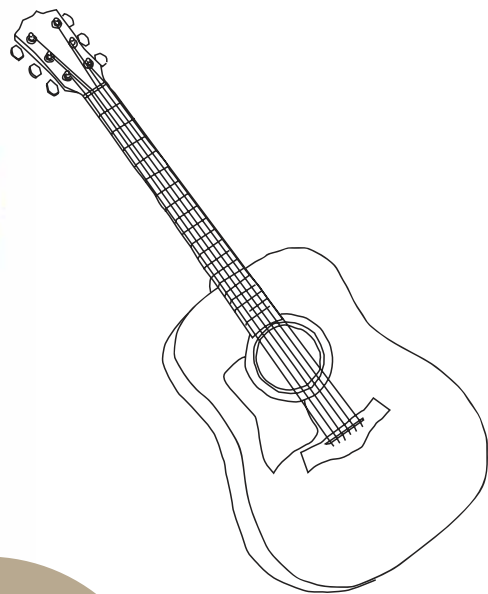

NARIŠI
REKVIZITE
IN KOSTUME
ŠE SAM.

To ni metla za pometanje, ampak ogromna
ščetka, s katero se čohlja medved v
predstavi Škrat Kuzma dobi nagrado.



TAKOLE
PA STA KINO
IN GLEDALIŠČE
NAREDILI KATJA
IN ANDREJA.



MOJ BOBROV DNEVNIK

To pa je tvoj Bobrov dnevnik. Vanj zapiši vse, kar ti je ostalo v spominu o obisku Bobrovega festivala.



KAKŠNA PA JE BILA DVORANA, KI SI JO OBISKAL NA FESTIVALU?

NASLOV DOGODKA (PREDSTAVE, DELAVNICE ...), KI SI GA OBISKAL:



KAKO VŠEČ TI JE BIL DOGODEK? OBKROŽI OCENO.



1

2

3

4

5



KAJ TI JE ŠE POSEBEJ OSTALO V SPOMINU?



V KATEREM GLEDALIŠČU, GALERIJ, KINU ALI DRUGI USTANOVNI JE BIL DOGODEK?



VEŠ, KAKŠEN JE NASLOV USTANOVE? JO ZNAŠ POISKATI NA ZEMLJEVIDU?

KAKŠNA PA JE BILA STAVBA OD ZUNAJ? OBKROŽI.



Stara Lepa **GRDA**
VELIKA **OGROMNA**
OKROGLA **UMAZANA**
HLADNA **VISOKA** DOLGOČASNA
nova **DEBELA** VESELA
ŠIROKA GUBASTA

KATERE PROSTORE SI OPAZIL V NOTRANJOSTI? NAREDI KLJUKICO, ČE SI PROSTOR OPAZIL, IN KRIŽEC, ČE GA NI BIL.

- ODER
 - DVORANA
 - BALKON
 - GARDEROBA
 - BLAGAJNA
 - ZAODRJE
 - STOPNIŠČE
 - STRANIŠČE
 - RAZSTAVNI PROSTOR (GALERIJA)
- SI OPAZIL ŠE KAK DRUG PROSTOR?
Dopiši.



MOJ BOBROV DNEVNIK

KAJ SI ZANIMIVEGA IZVEDEL O STAVBI, DVORANI, USTANOVI, KI SI JO OBISKAL?

KAJ PA TI JE O DVORANI POVEDAL TVOJ NOS?



KAJ PA TVOJA UŠESA?



KAJ PA TVOJ OTIP?

Si potipal stol, na katerem si sedel? Je bil mehek, trd? Udoben?
Česa si se še dotaknil? Ograje na stopnišču? Vhodnih vrat? Stene? Zastora?
Kulise? Kako je bilo to čutiti?



KAKŠNE MATERIALE SI OPAZIL V STAVBI?

LES _____ BLAGO _____
KAMEN _____ KAJ SVETLEČEGA? _____
KOVINO _____ KAJ TEMNEGA? _____
PAPIR _____ Dopiši še sam. _____

KAKO TI JE BILA VŠEČ STAVBA, V KATERI JE BIL DOGODEK?

ZUNANJOST



1 2 3 4 5



NOTRANJOST



1 2 3 4 5



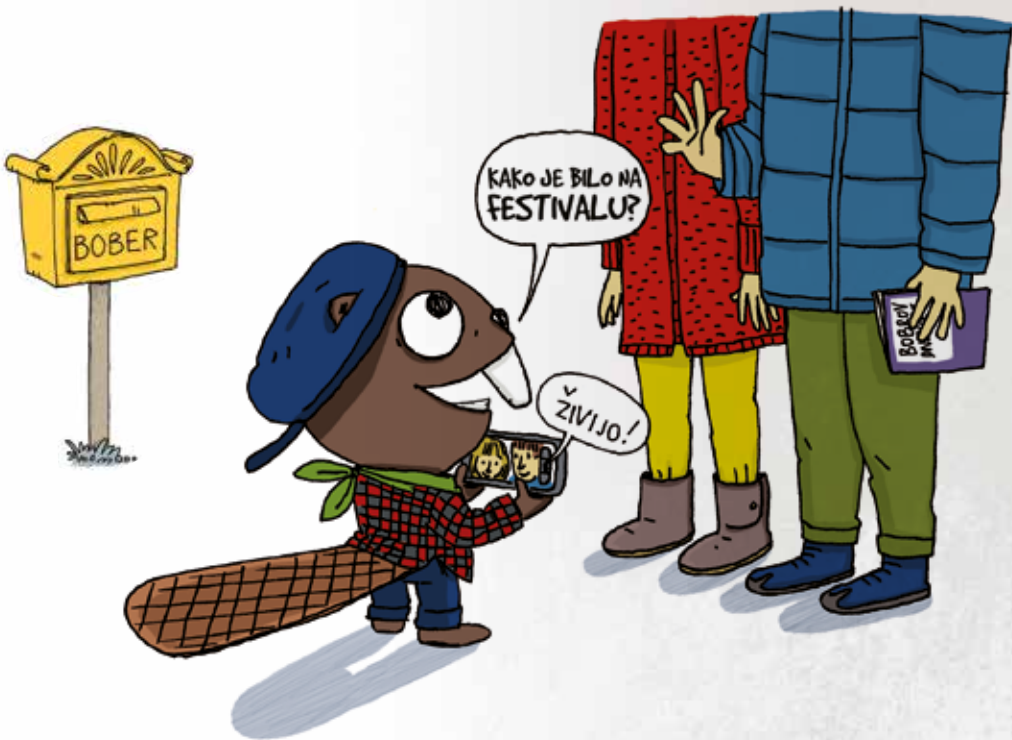

Bober Bor bo tudi letos zelo vesel, če mu pišeš. Morda boš prav ti prejel eno od lepih nagrad. Lahko mu pošlješ:

- **FOTOGRAFIJO BOBROVEGA GLEDALIŠČA** (kina, ...), ki si ga naredil;
- izpolnjen **MOJ BOBROV DNEVNIK** (str. 14-16) z vtisi, ki si jih zabeležil po obisku dogodka na Festivalu Bobri (strani lahko tudi fotokopiraš); ali pa
- **RISBO ali ZAPIS** o festivalu, ki si jo narisal ali napisal sam.

Izdelek podpiši in pripiši svojo starost ter ime, priimek, telefon in poštni naslov osebe za stike. Do **28. februarja 2015** ga pošlji na: kinobalon@kinodvor.org ali na KINODVOR – BOBROV DNEVNIK, Kolodvorska 13, 1000 Ljubljana.

Več o nagradah izveš na spletni strani Kinodvora (<http://www.kinodvor.org/kinobalon/>) in drugih sodelujočih ustanov. Pridružujemo si pravico do objave izdelkov.

Kinodvor. Kinobalon.

Moj kino je lahko Kinobalon.